

Cykelbilen Dtrike

Att cykla är billigt, bra för miljön och bra för hälsan. Men ändå är det få som cyklar. I Sverige cyklar 13 % på sommaren men bara 7 % på vintern. **600 000 cyklister** ställer alltså undan sina cyklar på vintern. Dtrike är tänkt som en säkrare och bekvämare åretruntcykel. Och borde kunna tilltala en stor andel av dem som ställer cykel på vintern eller när det regnar.

Dtrike är en **trehjulig liggcykel** med ett hjul fram och två hjul bak. Man sitter mellan bakhjulen vilket gör den väldigt stadig och lätt att sätta sig i. Sitthöjden blir ungefär som i en personbil så man ser och syns bra i trafiken. Tramporna går enkelt att justera fram och tillbaka för olika långa förare. Bakom sätet finns plats för bagage och där sitter också batterierna. Motorn är en **250w** el-cykelmotor som går max **25km/t** så den blir helt laglig och får köras på både vägar och cykelvägar.

Front och tak är av aluminiumrör och plast skivor och sidorna är av tyg som man fäster med blixtlås längs med takkanten.

När solen kommer fram drar man upp blixtlåset och rullar ihop sidorna och spänner fast dem på bakre störtbågen

Taket gör det också möjligt att lasta lättare saker på ett takräcke (skidor, surfbräda, solstol, fiskespö).



Jag har jobbat med en cykelbil tidigare (PodRide) som inte tagit sig till marknaden trots fantastiskt intresse. Så har försökt använt dom lärdomarna när jag skapat det här projektet. För att testa grunderna har jag byggt en liknande kaross på en gammal liggcykel. I stort fungerar den väldigt bra och det känns väldigt trevligt att dra för sidorna när det regnar och är kallt. Blev också positivt överraskad att den blev så rolig att köra och så stadig i kurvorna.

Nu har jag gjort ritningar på en uppdaterad komplett version som jag håller på att ta in priser på och bygga en seriös prototyp av. Förutom testning skall prototypen användas till bild och film material till en första försäljnings runda.

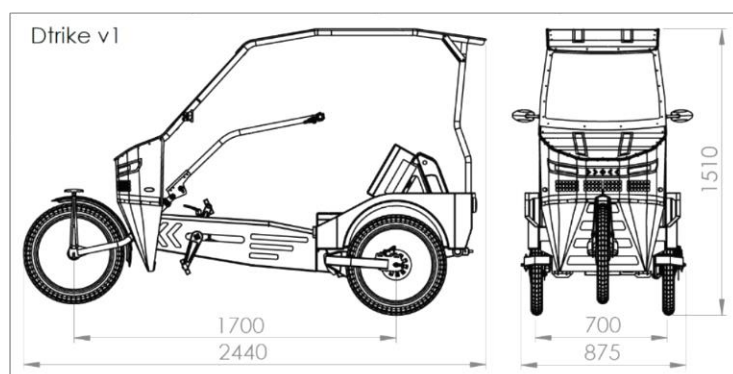

Data:

Länd:244cm, Bred:88cm,
Höjd:151cm, Motor: 250w,
Fart med motor: 25km/h
Hjul: 20", Växlar: 7 växlat nav
Broms: 2x 160mm bromsskivor
Vikt: ca 75kg, Sitthöjd: 48cm.